



DOO ZA SPOLJNI I UNUTRAŠNJI PROMET

Futoška 33, 21000 Novi Sad, Srbija

Tel/fax: +381 (021)540-438, 540-426, 543-115

e-mail: office@vgp.rs

www.vgp.rs

VAM PREDSTAVLJA

DRUMSKO - ŽELEZNIČKI TRAKTOR CRYSTAL ORION



Drumsko - železnički traktor tip C 120 je vozilo predviđeno za kretanje po putu i po železničkim šinama. Ovaj tip traktora je prvenstveno namenjen za vuču vagona u remontnim bazama kao i za manipulativne poslove na sporednim prugama i stanicama.

Kao dodatnu funkciju ima mogućnost čišćenja koloseka, prostor oko pruge kao i terminala od snega.

Traktor može biti opremljen kukom za vuču traktorskih prikolica.

Ovaj traktor se može koristiti na prugama širine od 1435 – 1520 mm.

Osnovni bazni traktor je ORION 13.4 koji je sastavljen iz vrhunskih komponenti: motor DEUTZ (Nemačka), menjač i diferencijal ZF (Nemačka), prednji pogonski most CARRARO, hidraulički sistem BOSCH, šasija WALTERSCHEID što garantuje vrhunski kvalitet, efikasnost i pouzdan rad.

TEHNIČKE KARAKTERISTIKE BAZNOG TRAKTORA

Model traktora	CRYSTAL - ORION 13.4
Snaga motora (na 2200 obr/min)	98 kw
Model	DEUTZ
Emisija gasova	EURO III
Menjač sa 4 brzine sa trostrukim super-reduktorom, power-schuttle sa džojstikom	36/12
Glavno kvačilo	mokro
Prednja vuča	elektro-hidraulički
Kočnice	diskovi u uljnoj kadi
Maksimalna brzina kretanja	50 km/h
Ukupna težina	5,3 tona
Rezervoar za gorivo	210 litara
Potrošnja goriva (gr/KW/h)	198 g/kwh
Razmak točkova	1500 mm
Pneumatici: prednji	14,9-R24
Pneumatici: zadnji	18,4-R34
Pogon napred/nazad	elektronski kontrolisan bez kvačila
Hidraulični sistem	upravljanje sa džojstikom
Transportna kuka	automatska
Kabina: LUX kabina, sigurnosna - bezbednosna (FOBS-ROBS), sa ventilacijom, grejanjem i filtriranjem ulaznog vazduha i klima uređajem. Zvučno izolovana, radio-CD sa zvučnicima, komforno vazdušno podesivo vozačevo sedište, električni brisač i perać prednjeg i zadnjeg vetrobanskog stakla, ergonomske komande sa desne strane, radna svetla na krovu kabine napred i nazad.	

TEHNIČKE KARAKTERISTIKE TRAKTORA NA ŠINAMA

Maksimalna vučna sila (put - šine)	45/35 kN
Težina traktora sa šinskom opremom, uljem i tegovima	7,5 tona
Ukupna težina sa pneumatskim kočnicama	7,7 tona
Težina traktora sa pneumatskim kočnicama i dasnom za sneg	8,1 tona
Brzina kretanja po putu	30 km/h
Maksimalna brzina kretanja na šinama	20 km/h
Maksimalna brzina kretanja na prevodnicama	5 km/h
Minimalna brzina na šinama	0,3 km/h
Protok hidraulične pumpe na šinskoj opremi	10 l/min
Protok hidraulične pumpe na kompresoru	54 l/min
Maksimalni radni pritisak na hidrauličnom manometru šinske opreme	8 MPa
Maksimalni radni pritisak na kompresoru	6 MPa
Prečnih šinskih točkova	400 mm
Širina šinskih točkova	1500/1585 mm
Visina podizanja šinskih točkova	500 mm
Dopustljiv broj vagona koji se vuku sa korišćenjem pneumatske kočnice	10
Dopustljiva broj vagona za guranje sa korišćenjem pneumatske kočnice	10
Dopustljiv broj vagona koji se vuku bez korišćenja pneumatske kočnice	4
Dopustljiva broj vagona za guranje bez korišćenja pneumatske kočnice	4
Maksimalna visina snega za čišćenje	2250 mm
Ugao okretanja pluga za sneg (levo - desno)	30
Dimenzije traktora (dužina x visina x širina) bez pneumatskih kočnica	6250 x 2050 x 3000 mm

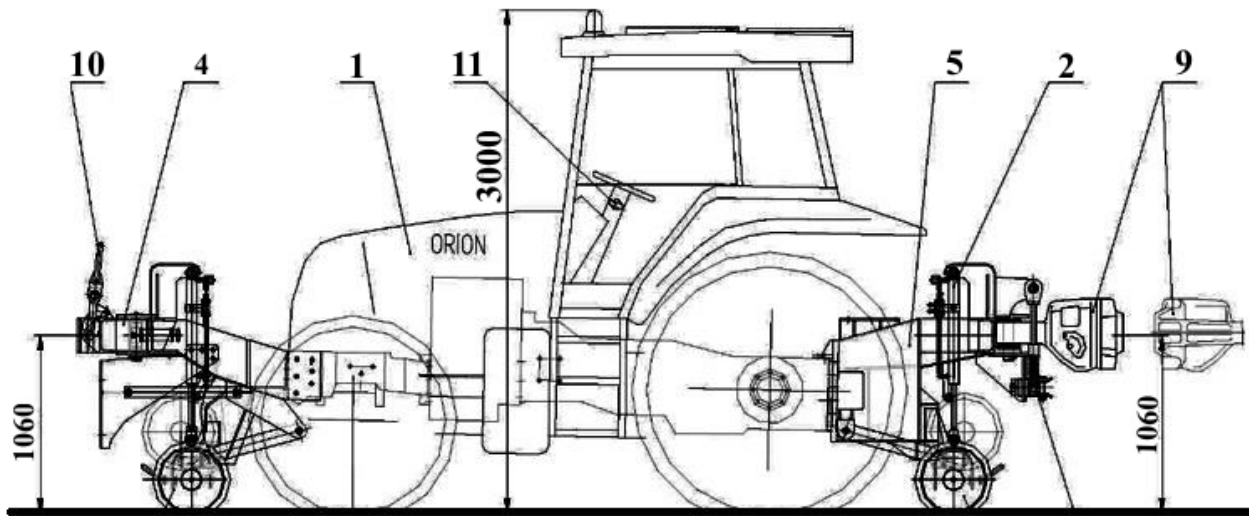

SLIKA 1.
DRUMSKO - ŽELEZNIČKI TRAKTOR ZA STANDARDNE I ŠIROKE PRUGE BEZ PNEUMATSKE KOČNICE

Traktor se proizvodi sa dva tipa kačenja:

- automatsko kačenje SA 3
 i kuka bez pneumatske kočnice (slika 1)

ili kuka sa pneumatskom kočnicom (slika 2a).
 Dodatna oprema je plug za čišćenje snega (slika 2b)
 i transportna kuka za traktorsku prikolicu sa ili bez pneumatske kočnice.

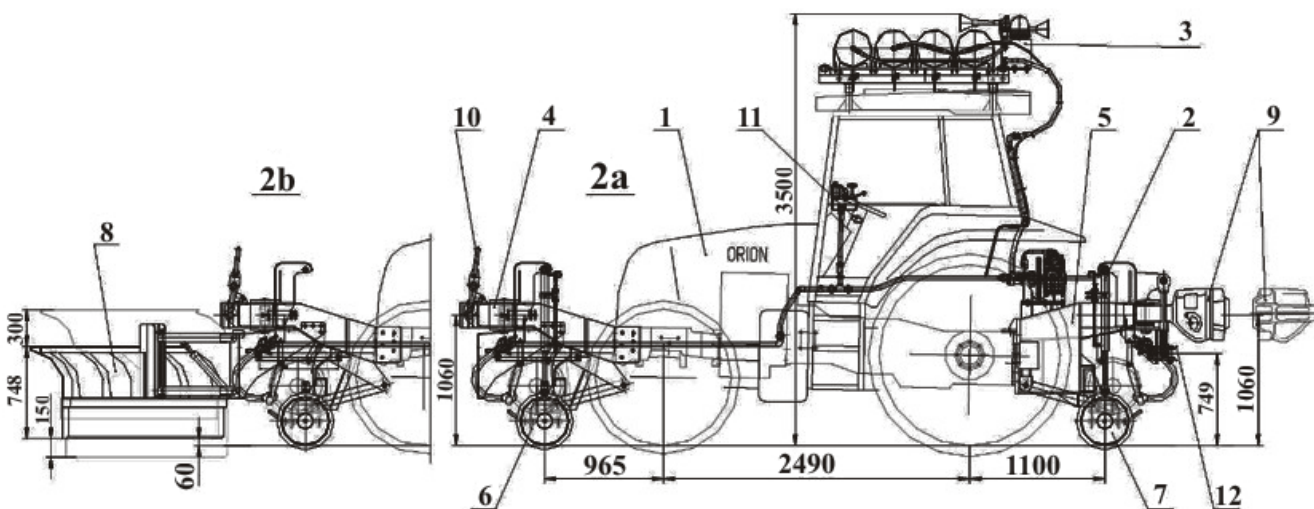

SLIKA 2.a i 2.b
DRUMSKO - ŽELEZNIČKI TRAKTOR ZA STANDARDNE I ŠIROKE PRUGE SA PNEUMATSKOM KOČNICOM I PLUGOM ZA ČIŠĆENJE SNEGA

- * Bazni traktor ORION 13.4 – (1)
- * Hidrailični sistem za podizanje i spužtanje šinskih točkova – (2)
- * Pneumatski sistem za kočenje vagona – (3) slika 2a
- * Prednji mehanizam za kačenje vagona (4)
- * Zadnji mehanizam za kačenje vagona (5)
- * Prednji noseći sistem (6)
- * Zadnji noseći sistem (7)
- * Plug za sneg tipa POC95 - (8) – slika 2b
- * Automatska kuka za vagona SA 3 – (9)
- * Kuka za vagona (10)
- * Upravljački sistem – sistem blokade (11)
- * Kuka za vuču prikolice (12)



DOO ZA SPOLJNI I UNUTRAŠNJI PROMET

Futoška 33, 21000 Novi Sad, Srbija

Tel/fax: +381 (021)540-438, 540-426, 543-115

e-mail: office@vgp.rs

www.vgp.rs

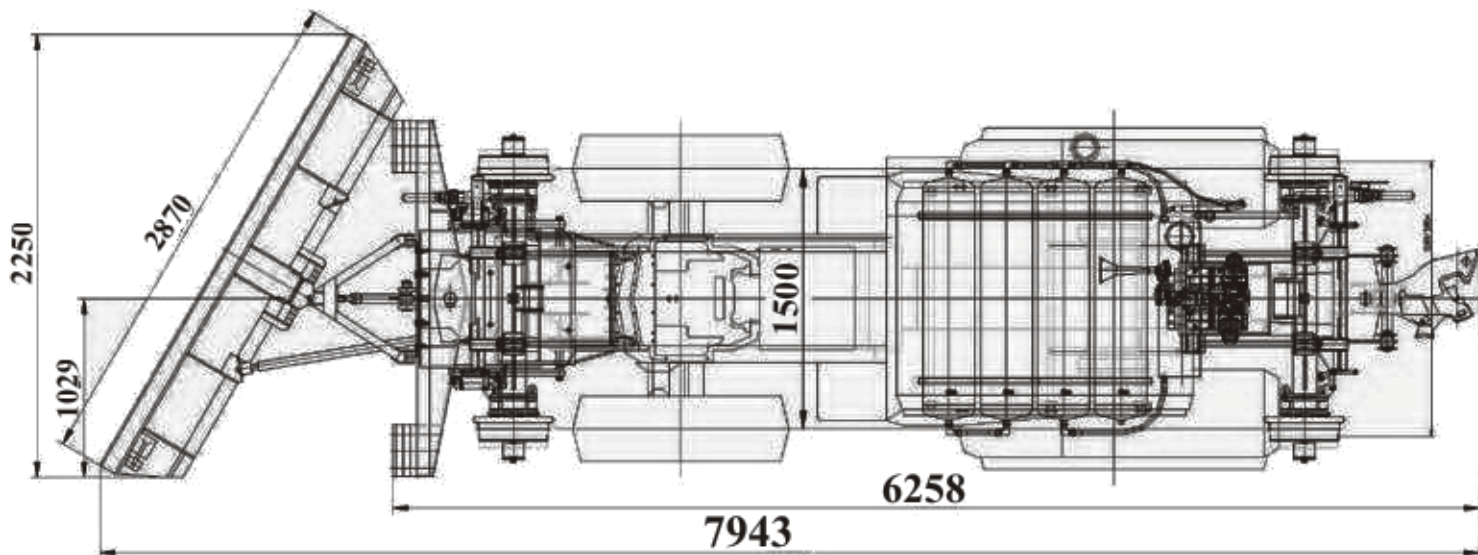

SLIKA 3.
DRUMSKO – ŽELEZNIČKI TRAKTOR ZA STANDARDNE I ŠIROKE PRUGE –
GORNJI POGLED



CRYSTAL®
TRAKTOR